

1) Seulement pour planification. Pour commande utilisez les dessins mentionnés ci-dessous

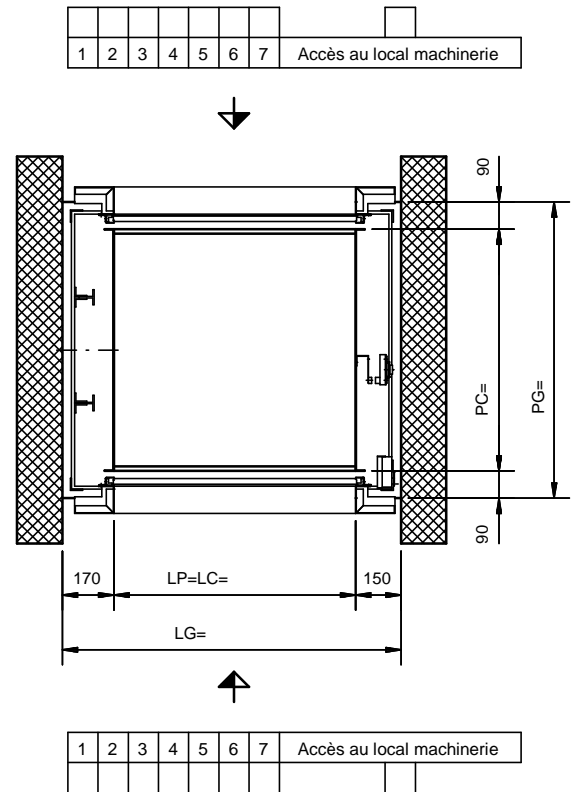
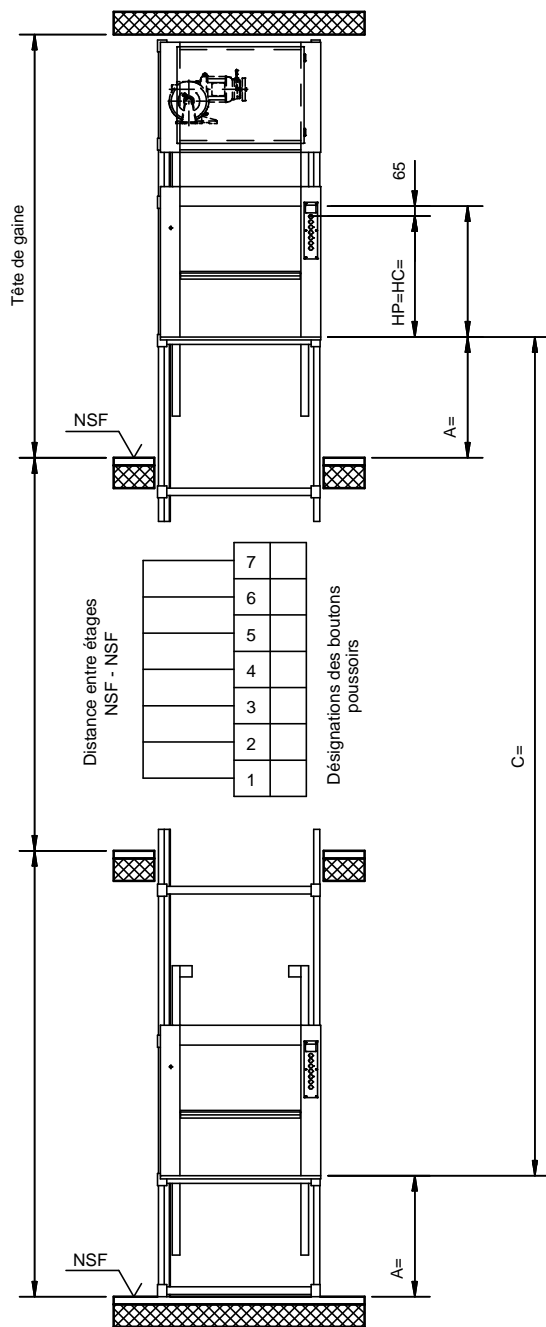

kg Capacité

La gaine doit être rectangulaire et perpendiculaire. Les tolérances max. de l'axe verticale +20 mm. Toutes les dimensions sont des cotes minimales.

Sous réserve de changements, cotes en mm.

Q kg	v m/s	BKG type	Dessin No.	Dimensions de la cabine				Hauteur du dernier niveau		Distance entre étages min.	Hauteur d'allège A=min.	
				LC= min. max.	PC= min. max.	Dim. échelon.	HC= min. max.	Dim. échelon.	HP<=800			HP>800
50	0,45	50.45/0	5-60000-0019	400 600	400 600	50	600 800	100	A + HP	2 x HP + 330 avec hauteur identique des allèges	Niveau inférieur HP/2+130, en sachant qu'un minimum de 700 est à respecter	
100	0,45	100.45/0	5-60000-0020	400 800	400 800		600 800		A + HP + 1190			
		100.45/1	5-60100-0008	400 1000	500 1000		600 1200		A + HP + 1190			A + (1,5 x HP) + 790
		100.45/3	5-60300-0004	300 600	320 350		600 800		A + HP + 1190			
300	0,30	300.30/14	5-61400-0006	400 1000	700 1000		800 1200	A + HP + 1300	A + (1,5 x HP) + 790			
No d'Article				Edition				Créateur				
5-60002-0205				09/2003								