

1) Seulement pour planification. Pour commande utilisez les dessins mentionnés ci-dessous

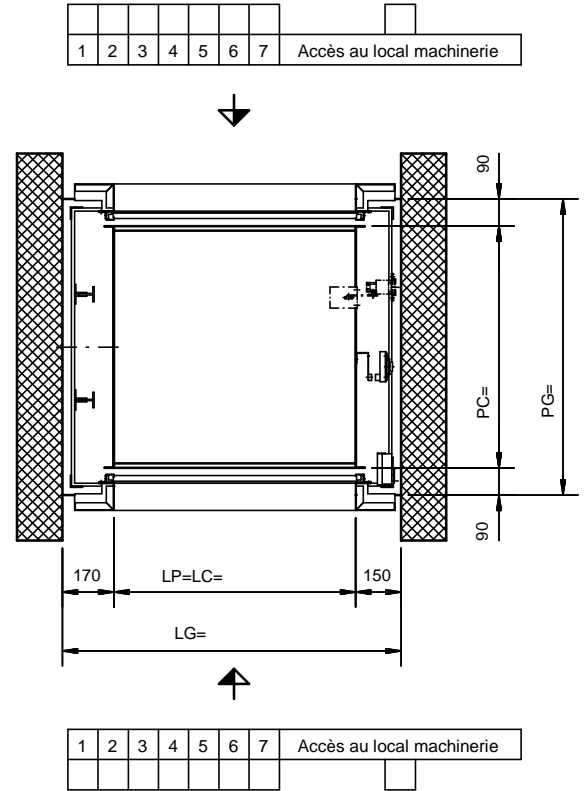
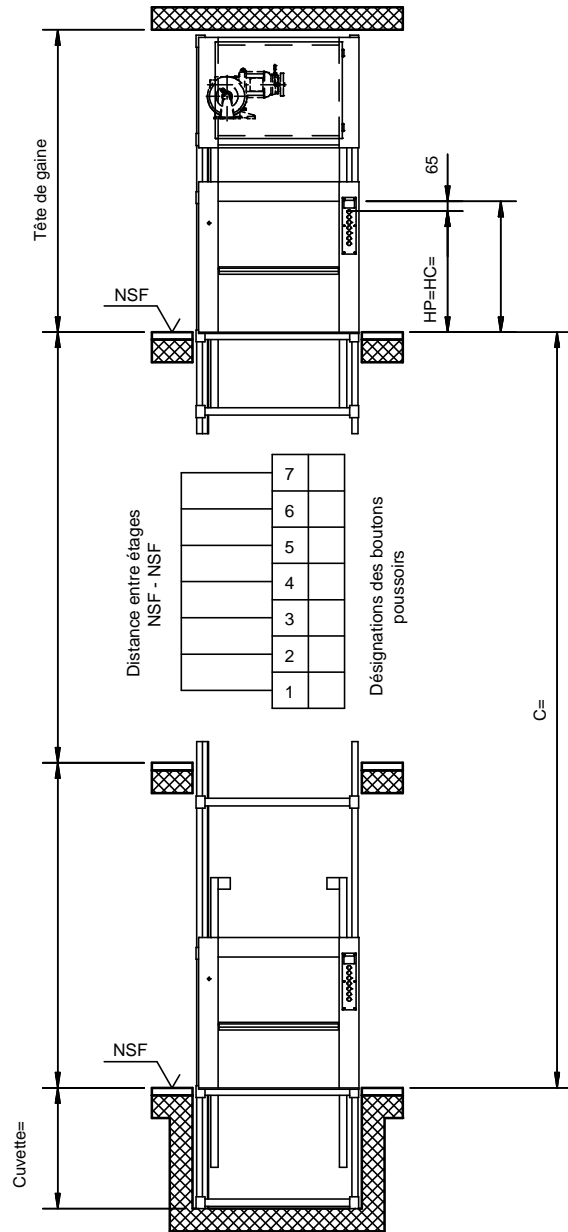

**kg Capacité**

La gaine doit être rectangulaire et perpendiculaire. Les tolérances max. de l'axe verticale +20 mm. Toutes les dimensions sont des cotes minimales.

Sous réserve de changements, cotes en mm.

Q kg	v m/s	BKG type	Dessin No.	Dimensions de la cabine					Hauteur du dernier niveau		Distance entre étages min.	Profondeur de cuvette min.
				LC= min. max.	PC= min. max.	Dim. échelon.	HC= min. max.	Dim. échelon.	HP<=800	HP>800		
100	0,30	100.30/2	5-60200-0010	400	600	50	800	100	HP+1190	(1,5x HP) + 790	2xHP+330	HP/2+130
		100.30/2F	5-60210-0003		1000				HP+1300			
300	0,30	300.30/15	5-61500-0007	1000	800	1200	100	HP+1300	(1,5x HP) + 790	2xHP+330	HP/2+130	
	0,20	300.30/15F	5-61510-0004		1000			HP+1190				

No d'Article

**5-60002-0211**

Edition

**09/2003**

Créateur